

## Classic Collection Installation Soaker

All PVC legs must rest firmly on the floor. To level bath at installation, shim PVC legs . Bedding is required for base strenght.(See Image 1) Bath must **not be** supported by the rim, however,rin support is required to stabilize bath. (See Image 2)

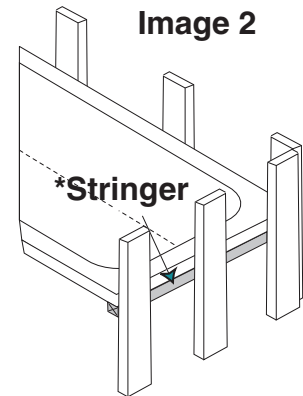
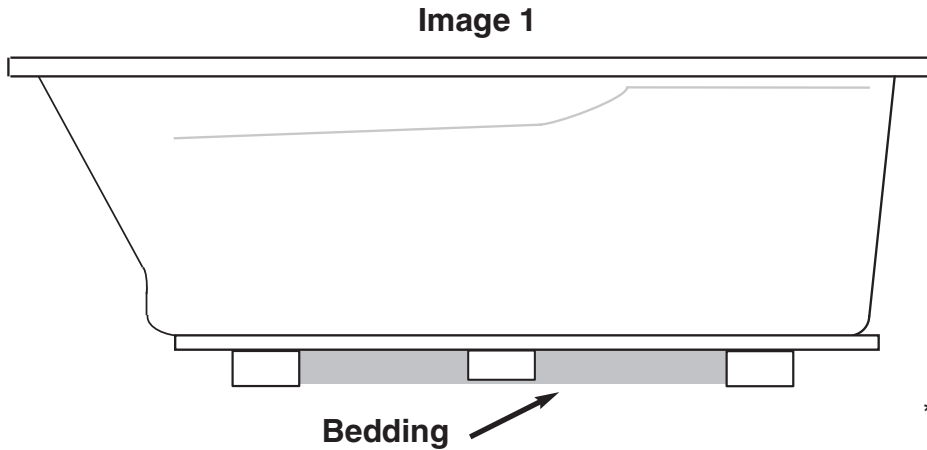

*\*When performing a drop-in installation, stringers are not required.*

## Classic Collection Installation **True Drain<sup>®</sup> Channel System**

All PVC legs must rest firmly on the floor. To level bath at installation, shim PVC legs . Bedding is required for base strenght.(See Image 1A) Bath must **not be** supported by the rim, however,rin support is required to stabilize bath. (See Image 2A) Blower motor must be connected to a dedicated 120 V / 15AMP circuit protected by a Class A GFCI.

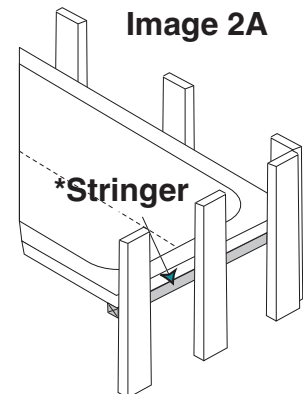
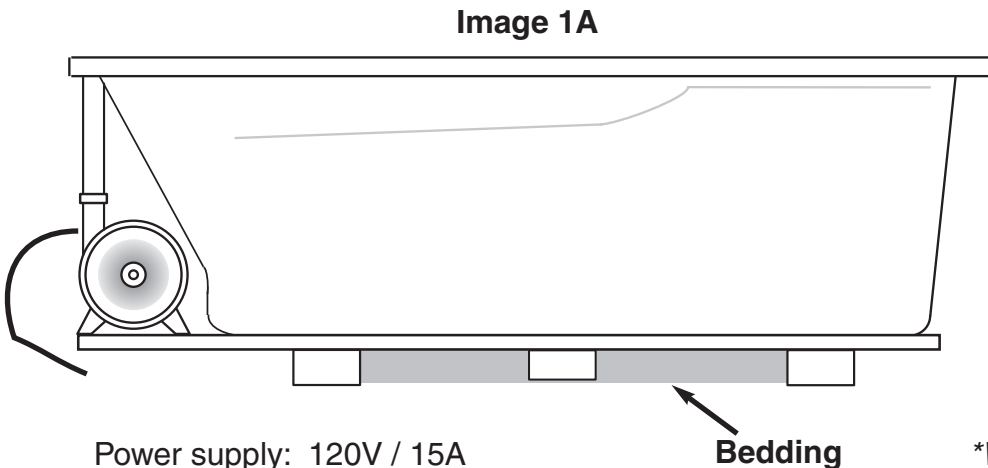

*\*When performing a drop-in installation, stringers are not required.*

## Installation Collection Classique Régulier

Les pattes de PVC doivent tous reposer sur le plancher. L'utilisation de cales peut-etre necessaire Pour niveler la baignoire au moment de l'installation. La base de la baignoire doit etre cimenté pour la renforcer. **(Voir Image 1)** La baignoire ne doit pas être supportée par son rebord. Ajouter des supports sous les rebords afin d'augmenter la stabilité de la baignoire. **(Voir Image 2)**

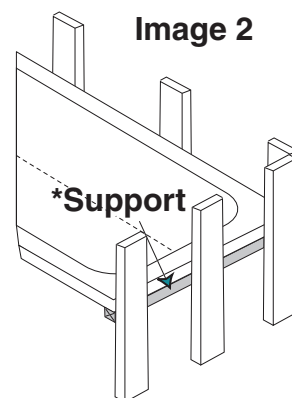
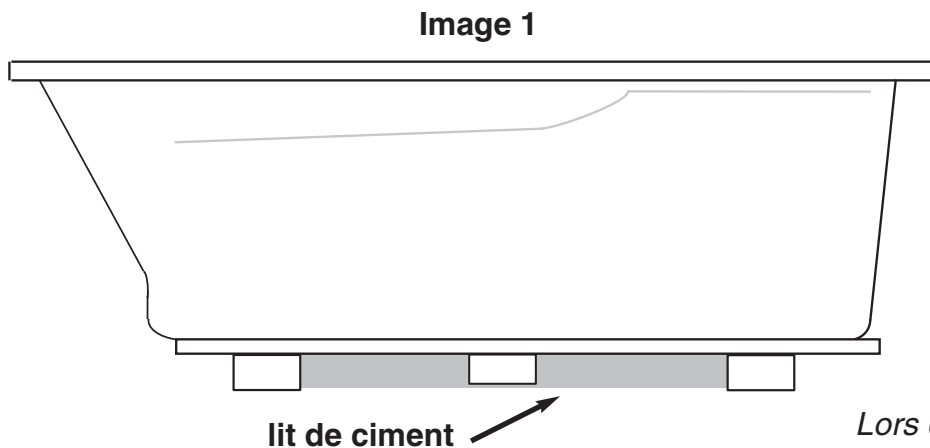

*Lors d'installation sur podium, les supports sous le rebord ne sont pas requis.*

## Installation Collection Classique **Conduit True Drain**<sup>®</sup>

Les pattes de PVC doivent tous reposer sur le plancher. L'utilisation de cales peut-etre necessaire Pour niveler la baignoire au moment de l'installation. La base de la baignoire doit etre cimenté pour la renforcer. **(Voir Image 1A)** La baignoire ne doit pas être supportée par son rebord. Ajouter des supports sous les rebords afin d'augmenter la stabilité de la baignoire. **(Voir Image 2A)** La soufflerie doit être branchée a un circuit dédié de 120V / 15 Amp protégé par un ICDDT de classe A.

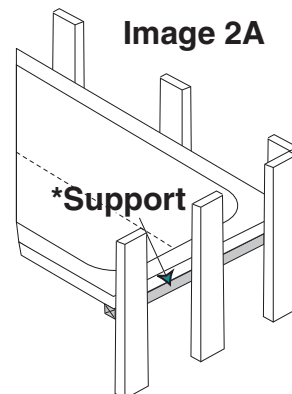
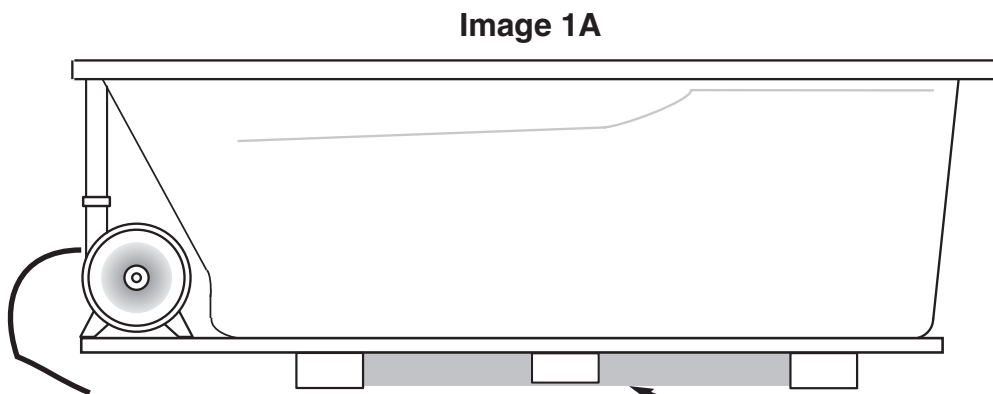

Alimentation électrique: 120V / 15A  
Référez-vous aux fiches des spécifications électriques pour plus de détails.

*Lors d'installation sur podium, les supports sous le rebord ne sont pas requis.*

## Classic Collection

# 3 Speed Electronic Control Pad Installation Guide

### Steps to Follow:

- 1- Select the most appropriate location for the control pad. Note: *If installing directly on the bath, securing the control pad will require access to the underside of the bath deck.*
- 2- Place supplied **control pad template (supplied with control pad)** at desired location. Using a 7/8"(20mm) holesaw cut through template and mounting surface. **(see image #1)**
- 3- Remove control pad template and wipe off mounting surface. (rubbing alcohol or liquid dishwasher soap)
- 4- Apply silicone around the edge of the opening and insert control pad into the hole. Tighten the nut to attach firmly **(see image #2)**. Wipe off any excess silicone.

Note: *The electronic control pad should be installed directly onto the bath (or very close to it) in order to be easily accessible to the bather. The control pad wire is 6 feet long. If a longer wire is needed, an extension wire may be ordered from Acryline® by your local authorized dealer.*

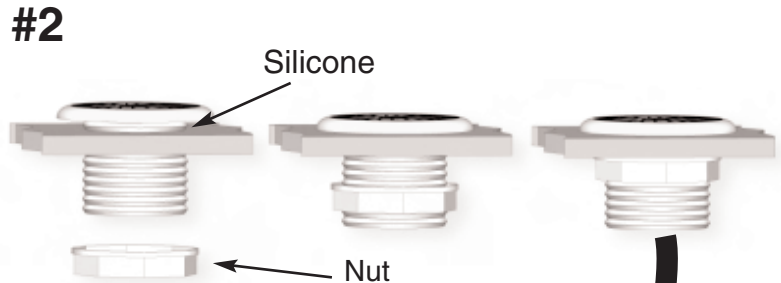
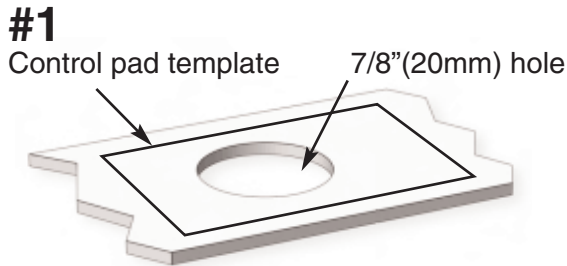

**NOTE:** Connect the 3 speed electronic control to the last port on the right. (as depicted below)

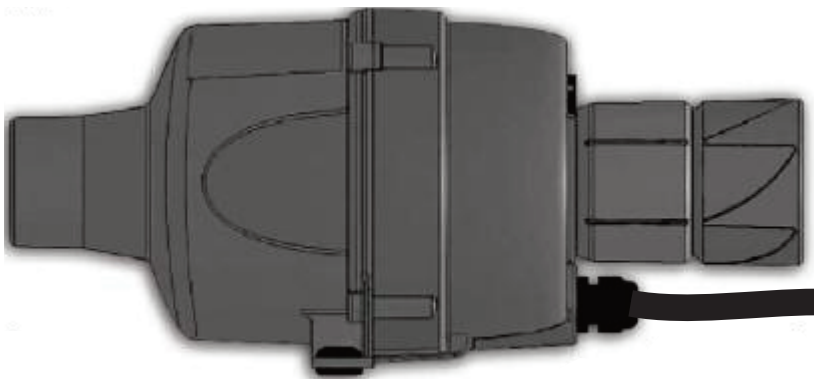

## Collection Classique

# Guide d'Installation pour Contrôle Électronique 3 Vitesses

### Étapes à suivre:

- 1- Choisir le meilleur endroit pour installer le contrôle électronique. *Si l'installation se fait sur une paroi du bain, un accès doit être prévu afin d'installer l'écrou par-dessous la baignoire.*
- 2- Placer le **gabarit de perçage (fourni avec la baignoire)** à l'endroit sélectionné. À l'aide d'un emporte-pièce, percez un trou de 7/8" (20mm) de diamètre. **(Voir image #1)**
- 3- Retirez le gabarit de perçage et nettoyez la surface. (alcool à friction ou liquide à vaisselle)
- 4- Appliquez un silicone autour de l'ouverture. Insérez le contrôle et serrez fermement l'écrou afin de créer un joint étanche. **(Voir image #2)** Nettoyez l'excès de silicone.

Note: Le contrôle électronique doit être installé directement sur le bain ou à proximité, de façon à être accessible pour l'utilisateur. *Le câble d'alimentation du contrôle mesure 6'. Si un câble plus long est requis, une rallonge peut être commandée par votre détaillant autorisé.*

**#1**

Gabarit de perçage

7/8"(20mm)

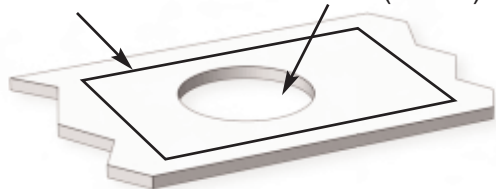

**#2**

Silicone

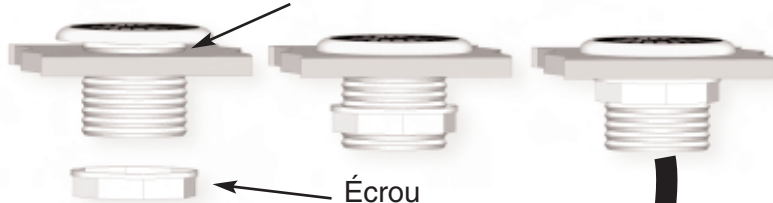

Écrou

**NOTE:** Branchez le contrôle électronique au dernier port de branchement sur la droite. (tel qu'illustré plus bas)



## 3 Speed Electronic Control Pad User guide

### Using the Air System

- Activate system by pressing center of touch pad. The system will start at the highest setting of 3 pre-determined speeds. (A light will illuminate at center of the keypad.)
- A second press will set the blower at Medium speed.
- A third press will set the blower at Minimum speed.
- A fourth press will stop system (The light will start to blink in the center of the keypad)

### Drying Cycle

All Air baths are equipped with a drying cycle. Your bath will dry itself of any residual moisture approx. 30 minutes after the bath is shut off. The light indicator at the center of the control will blink until the drying cycle has been completed. This cycle lasts approx 45 seconds and can not be turned off.

Press here to activate system.



## Guide d'Utilisation pour Contrôle Électronique 3 Vitesses

### Utilisation du Système à Air

- Activez le système en appuyant au centre du contrôle, Le système débutera à la plus basse des 3 intensités pré-déterminées. (la lumière au centre du clavier s'allumera)
- Appuyez une deuxième fois pour augmenter à l'intensité médium.
- Appuyez une troisième fois pour augmenter à l'intensité maximum.
- Appuyez une quatrième fois pour éteindre le système (la lumière au centre du clavier clignotera)

### Purge du Système

Tous nos bains à air sont équipés d'un système de purge. Votre bain se nettoiera de toute eau résiduelle 30 minutes suivant l'arrêt du système. L'indicateur au centre du clavier, clignotera pendant le cycle de purge. La purge dure 45 secondes et ne peut pas être arrêtée.

Appuyez pour activer le système.



## Chromotherapy Control Pad Installation guide (Classic Collection)

**IMP: !!! All power must be shut off before connecting keypad to light transformer !!!**

### Steps to Follow:

- 1- Select the most appropriate location for the control pad.
- 2- Place supplied **control pad template** at desired location. Using a 1 5/8" (41mm) holesaw, cut through the template and mounting surface. **(see image #1)**
- 3- Remove control pad template and wipe off mounting surface. (Rubbing alcohol or equal solvent)
- 4- Peel off protective covering under control to expose adhesive backing **(see image #2)**
- 5- Connect din cable to keypad **(see image #3)**

Note: *The electronic control pad should be installed directly onto the bath (or very close to it) in order to be easily accessible to the bather. The control pad wire is 6 feet long. If a longer wire is needed, an extension wire may be ordered from Acryline® by your local authorized dealer.*

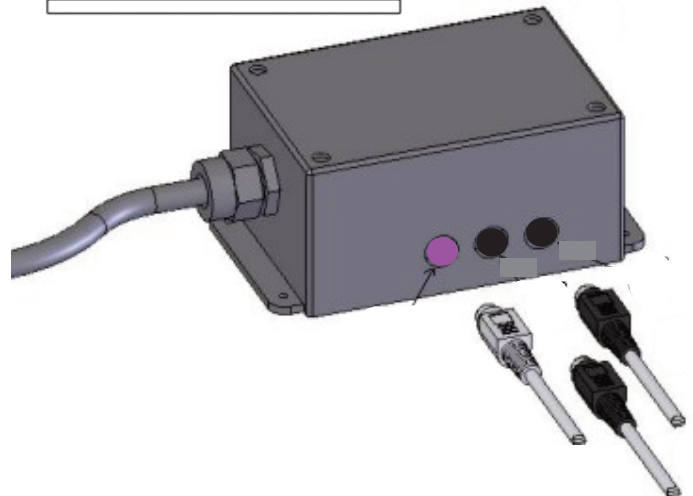
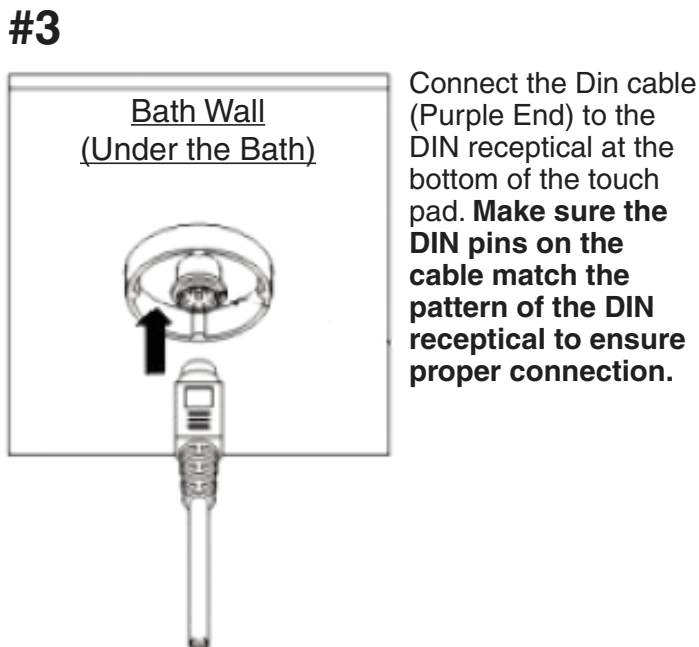
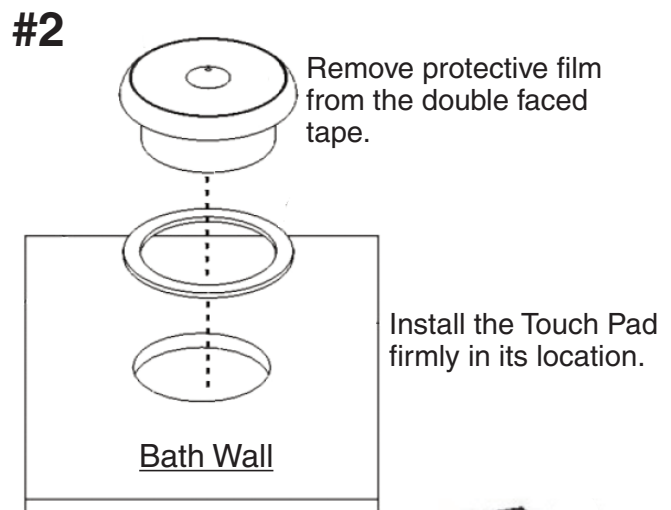
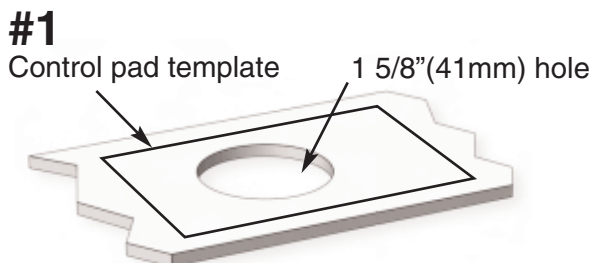



## Guide d'Installation pour le Clavier de la Chromothérapie (Collection Classique)

**IMP: !!! Assurez que le circuit est non alimenté  
tant que toutes les interconnexions ne sont pas effectuées.!!!**

### Étapes à suivre:

- 1- Choisir le meilleur endroit pour installer le clavier.
- 2- Placer le **gabarit de perçage** à l'endroit sélectionné. À l'aide d'un emporte-pièce, percez un trou de 1 5/8" (41mm) de diamètre. **(Voir image #1)**
- 3- Retirez le gabarit de perçage et nettoyez la surface. (Alcool à friction ou liquide à vaisselle)
- 4- Enlevez la bande protectrice pour coller le clavier **(Voir image #2)**
- 5- Branchez le câble au clavier **(voir image #3)**

Note: Le clavier doit être installé directement sur le bain ou à proximité, de façon à être accessible pour l'utilisateur. Le câble d'alimentation du clavier mesure 6'. Si un câble plus long est requis, une rallonge peut être commandée par votre détaillant autorisé.

**#1**

Gabarit du Contrôle      Trou de 1 5/8" (41mm)

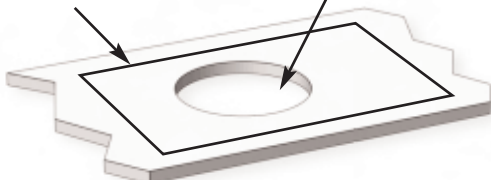

**#2**

Enlevez la bande protectrice du ruban double-face.

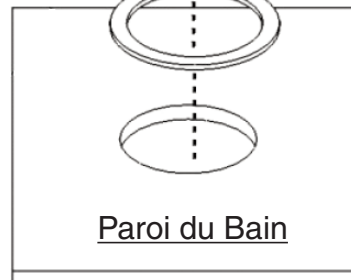

Installez le clavier fermement en place.

**#3**

Paroi du Bain  
(Sous la Baignoire)

Branchez le câble (Embout Pourpre) au réceptacle pourpre du boîtier de contrôle. **Assurez-vous de bien aligner l'embout lors du branchement.**

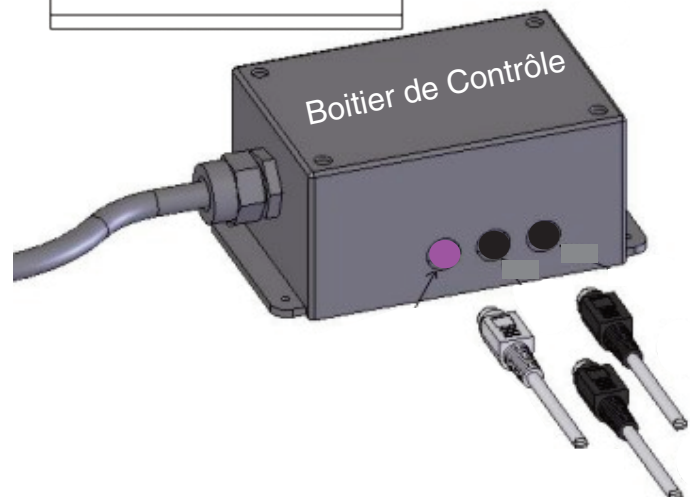
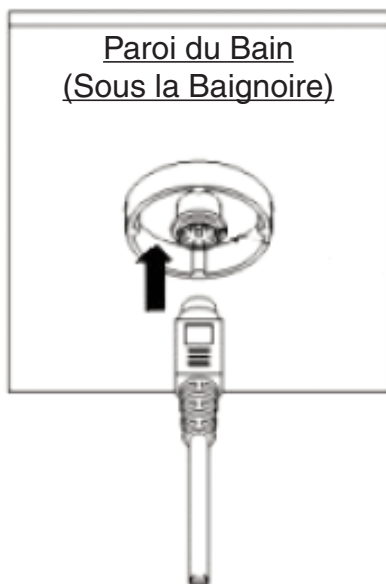



## Chromotherapy Control Pad User guide

To operate the chromotherapy light simply press the switch once and the light turns on in Rainbow Mode where it will flow through the hues of red, pink, violet, purple, orange, yellow, white, green, aqua, olive green, blue, dark blue and light blue. To obtain the color desired simply wait for your preferred color as the light cycles through rainbow mode and press the switch for the second time while your color is shown and the color will freeze on your selection. Press a third time and you will turn the light off.

Please note that the light is programmed to automatically turn itself off after one hour. This feature assures the longevity of the light in case you have accidentally left it on following your bath or in case someone has accidentally turned it on while in the bathroom.

Press here to activate system.

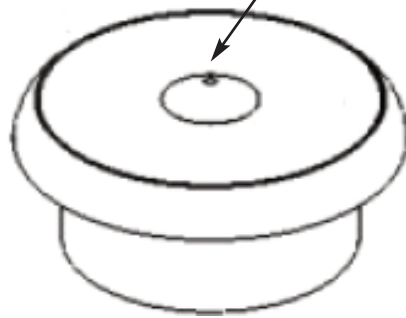

## Guide d'Utilisation du Clavier de la Chromothérapie

Pour actionner la lumière de Chromothérapie, appuyez sur le commutateur 1 fois et la lumière s'allume en mode d'arc-en-ciel où elle traversera des tonalités de rouge, rose, violet, pourpre, orange, jaune, blanc, vert, aqua, vert olive, bleu, bleu foncé et bleu clair. Pour obtenir la couleur désirée, attendez simplement votre couleur préférée dans le mode d'arc-en-ciel et appuyez sur le commutateur une deuxième fois, pendant que votre couleur est montrée, et la couleur gèlera sur votre choix. Appuyez une troisième fois pour arrêter la lumière.

Veillez noter que la lumière est programée pour s'arrêter automatiquement après une heure. Ce dispositif assure la longévité de la lumière au cas où vous la laisseriez accidentellement ouverte ou qu'elle soit actionnée par mégarde.

Appuyez pour activer le système.

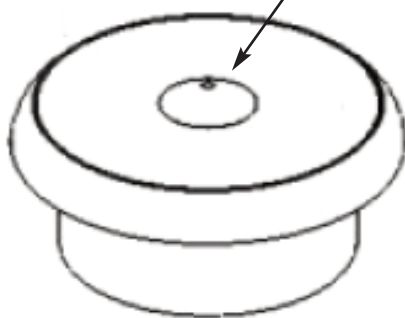

## Multifunction Control Installation Guide

### KEYPAD INSTALLATION

The Keypad should be installed directly on the bath, or close to it, in order to be accessible to the user.

#### Steps to follow:

- 1- Select the most appropriate location for the keypad. Place supplied cutting template for guidance.
- 2- Drill two 1" (25mm) holes as illustrated. Cut out the material between the two holes using a jigsaw with a melamine or metal blade. (minimum 14 teeth/inch).
- 3- Connect the keypad before securing it to the tub.
- 4- Insert the keypad and secure it in place using the holder plate as shown below.

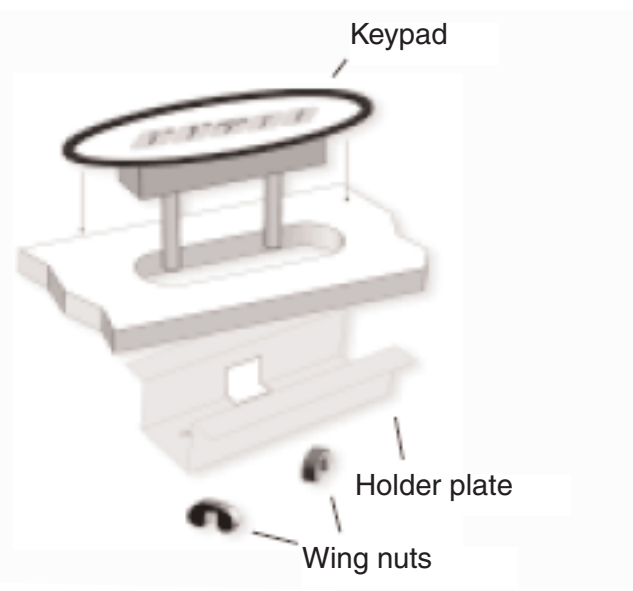
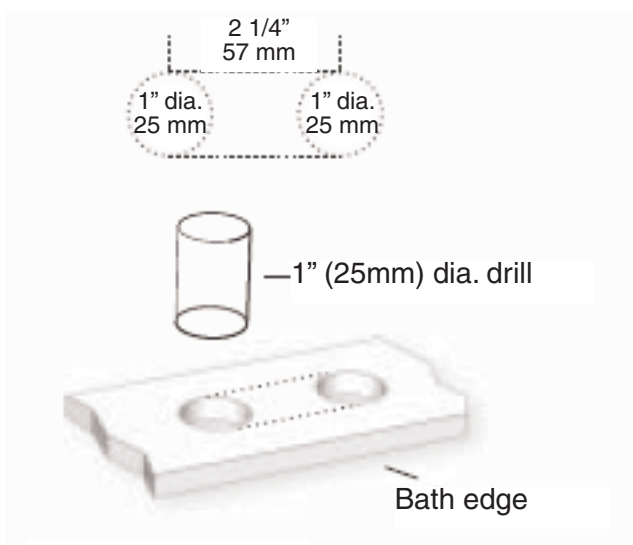

### INTERCONNECTIONS

Power must remain OFF until all connections are completed.

#### Keypad:

A cable is provided to connect the keypad to the 8-pin keypad connector on the blower. Connect one end of the cable to the keypad as shown in Figure A and the other to the blower as shown in Figure B.

#### Power input:

Locate the power input cable. Connect the cable to the electrical circuit. Refer to electrical requirements information supplied with bath for details.

#### GFCI:

It is mandatory to connect the control to a circuit protected with a Ground Fault Interrupter. Refer to electrical requirements information supplied with bath for details.

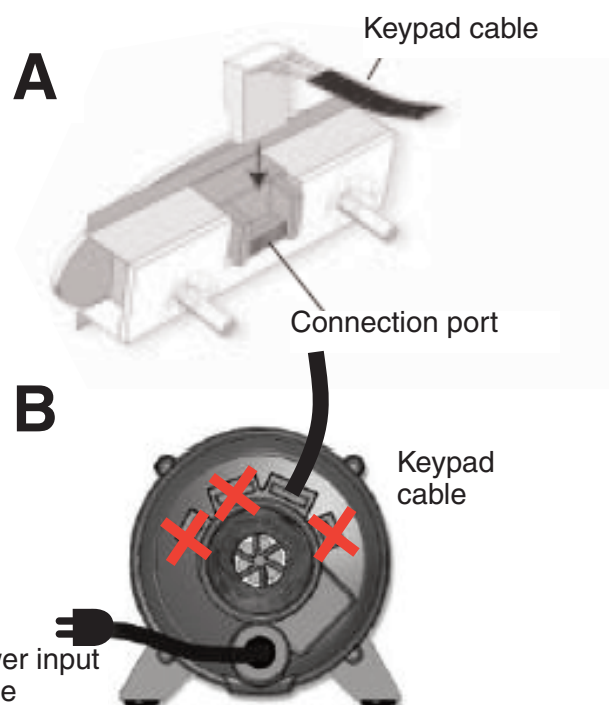

## Guide d'Installation du Contrôle Multifonction

### INSTALLATION DU CLAVIER

Le clavier doit être installé directement sur le bain ou à proximité, de façon à être accessible pour l'utilisateur. Le câble d'alimentation du clavier mesure 6'. Si un câble plus long est requis, une rallonge peut être commandée par votre détaillant autorisé.

#### Étapes à suivre:

- 1- Choisir le meilleur endroit pour installer le clavier. Placez le gabarit fourni pour vous guider.
- 2- Percez 2 trous de 1" (25mm) de diamètres tel qu'illustré. Coupez le matériel entre les 2 trous en utilisant une scie sauteuse avec un lame pour mélamine ou à métaux. (minimum 14 dents/pouce)
- 3- Branchez le clavier avant de le fixer.
- 4- Insérez le clavier et fixez-le en place en utilisant la plaque de support tel qu'illustré.



### INTERCONNECTIONS

**!!! Assurez que le circuit est non alimenté tant que toutes les interconnexions ne sont pas effectuées.!!!**

#### Clavier:

Un câble de branchement est fourni avec chaque clavier. Connectez d'abord un des embouts de ce câble au clavier tel qu'illustré dans la figure A et l'autre embout au moteur tel qu'illustré dans la figure B.

#### Alimentation Électrique:

Localisez le câble d'alimentation. Connectez celui-ci au circuit dédié qui lui revient. Consultez les fiches de branchement fournies avec la baignoire pour de plus amples renseignements.

#### GFCI:

Il est obligatoire de brancher le contrôle à un circuit protégé disjoncteur de fuite à la terre. Consultez les fiches de branchement fournies avec la baignoire pour de plus amples renseignements.

